

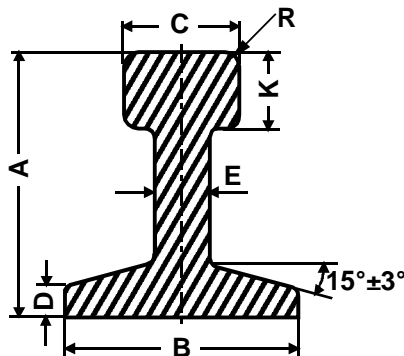

**Profilé de rail**



**Tableau des cotes**

Profil 1)	A 8)	B 2)	C 2)	Dmax	E 2)	K 2)	Rmax	Code 3)	A utiliser de préférence pour les échelles 7)		
									4)	5)	6)
10	1,0 <sup>+0,1</sup>	0,9	0,5	0,2	0,3	0,35	0,1	40	Z	Z	Nm
14	1,4 <sup>+0,1</sup>	1,3	0,7	0,2	0,4	0,4	0,15	55	N, Z	TT, N, Nm	TTm/e, HOi
18	1,8 <sup>+0,1</sup>	1,6	0,8	0,25	0,4	0,5	0,15	70	H0, TT, N	H0, TTm	H0m/e, Si
20	2,0 <sup>+0,2</sup>	1,8	0,9	0,25	0,5	0,55	0,2	83	H0, TT	S, H0m	Sm/e, Oi
25	2,5 <sup>+0,2</sup>	2,2	1,1	0,3	0,6	0,6	0,2	100	S, H0	Sm	Oe
30	3,0 <sup>+0,2</sup>	2,7	1,3	0,35	0,7	0,8	0,25	125		O	Om/e, li
35	3,5 <sup>+0,3</sup>	3,2	1,6	0,4	0,8	0,9	0,3		O	Om	le, Ili
38	3,8 <sup>-0,5</sup>	3,4	1,7	0,5	0,9	0,9	0,25	148	O	I	Im/ e
50	5,0 <sup>+0,2 -0,4</sup>	4,5	2,3	0,6	1,2	1,3	0,4		I		IIm, Ile
63	6,3 <sup>+0,7</sup>	4,9	2,5	0,6	1,0	1,7	0,3	250		II	
70	7,0 <sup>+0,7</sup>	5,5	3,1	0,6	1,0	2,1	0,3		II		

**Remarques :**

- 1) Dans la colonne A les profils sont désignés par un chiffre qui exprime la hauteur en mm. multipliée par 10.
- 2) Cotes conseillées
- 3) Comparable au profil NMRA code ... d'après RP 15.1
- 4) Pour représentation de voies principales modernes
- 5) Pour représentation de voies principales des époques antérieures, ainsi que des voies secondaires et étroites des époques IV et V.
- 6) Pour représentation des autres voies étroites
- 7) Au cas où il y a plusieurs profils pour une même échelle, le plus petit profil sera utilisé pour les nouvelles réalisations
- 8) Il faut faire attention lors du choix de la hauteur du profil et/ou des attaches de rails à ce qu'il y ait suffisamment d'espace libre pour l'utilisation de véhicules dont les boudins de roue ont la hauteur maximale.

**Eclisses**

Il existe plusieurs formes d'éclisses ; le croquis montre un exemple possible.

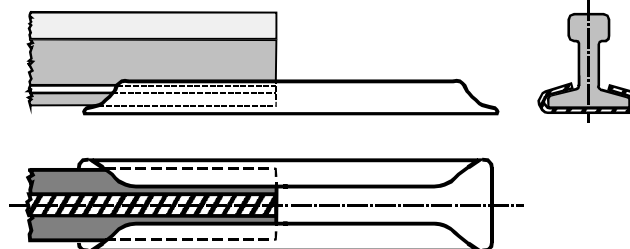

Les éclisses doivent assurer une liaison mécanique, et éventuellement électrique. Elles doivent aussi respecter les prescriptions de sécurité (risque de blessures).

La longueur des éclisses sera d'au moins quatre fois la hauteur du rail.

A chaque extrémité d'un coupon de voie une éclisse doit être sertie au rail de gauche (vu du milieu du coupon de voie).